

ACCIÓN DIRECTA

Vocero anarcosindical de la Confederación Nacional del Trabajo, adherida a la Asociación Internacional de Trabajadores. Sindicato de Oficios Varios de Málaga.

20 noviembre: la farsa electoral se repite

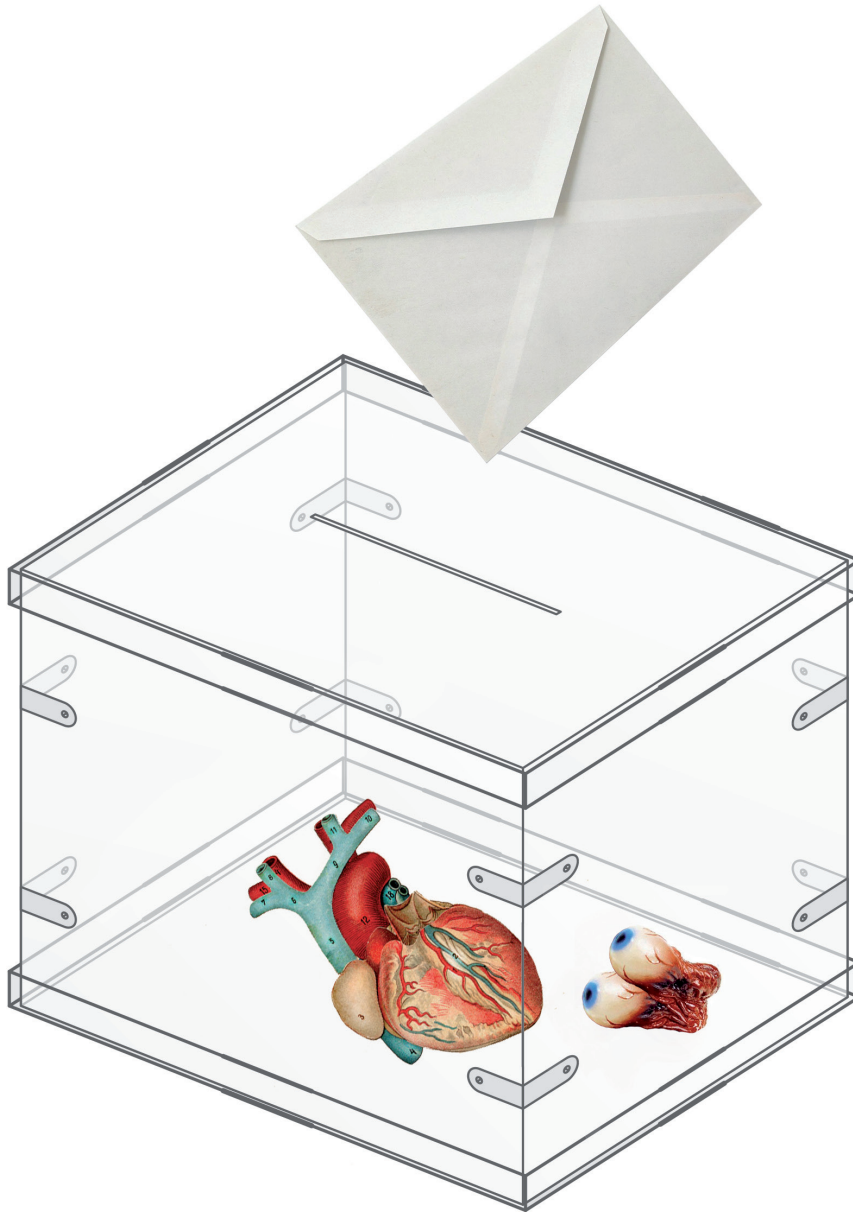

El auténtico timo de la estampita

Editorial: ya basta de esperar > P. 2
 CNT contra el pacto del Euro > P. 4
 Secciones sindicales: modelo de lucha > P. 5
 Precariedad y privatización en la
 intervención social > P. 6

La farsa electoral > P. 7
 Origen y contexto del movimiento popular
 en Egipto > P. 8
 Trasfondo económico y social de las
 revueltas en Inglaterra > P. 10

No es suficiente con esperar, hay que pasar al ataque

Estamos a las puertas, como el que dice, del año 2012, y la crisis económica mundial que tanto ha golpeado a este país, y en concreto a la clase trabajadora, se acerca a su cuarto año, sin que parezca que su fin esté cerca. Sus efectos son evidentes, un paro galopante -con 5 millones de trabajadores sin trabajo en nuestra país, y en nuestra provincia superando el 30% de desempleo-, nuestros derechos laborales y sociales esquilmos, familias desahuciadas, mientras los políticos hablan de más recortes sociales y sueñan las campanas de un segundo rescate de la banca, todo ello con dinero público.

Pero todo esto no cayó del cielo. Como consecuencia de la anterior crisis, en los setenta, el modelo económico surgido en la posguerra europea entró en crisis. La respuesta mundial fue la adopción, tanto por gobiernos de derechos como socialdemócratas, de un modelo económico -llamado por algunos neoliberal- que propugnaba una globalización económica a favor de los intereses de las grandes multinacionales y una desregulación financiera, que sentó las bases para el estallido de la crisis económica más grave en los últimos ochenta años. Pero más importante, supuso una vuelta de tuerca entre las relaciones capital-trabajo. A partir de entonces los trabajadores no experimentaron nada más que la destrucción de la seguridad, un estancamiento en la práctica de nuestros salarios mientras los beneficios de las empresas y la banca no dejaba de crecer exponencialmente, una precarización constante del mercado de trabajo, como secuencia de sucesivas reformas laborales que suponían recorte tras recorte de nuestros derechos laborales. Este modelo, así como sus teóricos y apologistas, cuestionó y laminó el Estado del bienestar, pero sin llegar a tocar sus cimientos.

Pero nada se tambalea más durante la tormenta que el mástil de un barco, y así, tan pronto sobrevino la actual crisis económica -provocada por las

desregulación del mercado financiero-, los mitos que habían propagado los publicistas liberales y los medios de comunicación, se esfumaron durante un breve espacio de tiempo en un suspiro.

Lo que vino después ya lo conocemos, el mayor rescate de la banca nunca conocido -con dinero público-, la paulatina imposición en toda Europa de políticas de austeridad que ahogaron el gasto social, y la especulación de los buitres financieros -en gran parte causantes o al menos cómplices de la crisis- con la deuda pública de los gobiernos, así como la intervención de los gobiernos de Grecia, Irlanda, y Portugal, mientras España está cerca del camino ya recorrido por Italia.

Aunque pueda parecer que la clase obrera acogió la crisis con cierta pasividad, no tardó en notar sus efectos más inmediatos, especialmente respecto a la sangría que se convirtió el desempleo, sobre todo en nuestro país, y un empeoramiento de la precarización y condiciones laborales. Pero no fue suficiente, y la clase política empezó el mayor ataque sistémico contra los trabajadores en décadas. A las reformas laborales menguando nuestros derechos laborales, se suman el mayor recorte del Estado del bienestar a nivel europeo, donde el horizonte de los gastos sociales en Sanidad y Educación y se borrosos y empiezan a asomar políticas de privatización, así como un ataque no menor a nuestras condiciones de vida (aumento de la edad de jubilación y recorte en su cuantía, estancamiento planificado de los salarios etc).

Estos ataques frontales a la clase trabajadora, adoptados por los principales gobiernos de la Unión Europea, alcanzaron el rango de política europea tras la creación del llamado Pacto del Euro. Éste se marca el objetivo de alcanzar la estabilidad presupuestaria y del Euro a cualquier coste. Para ello toda consideración se pone a segundo plano. Todo derecho laboral y social será considerado como una víctima a ofrecer en sacrificio en el altar de la competitividad y la estabilidad. Además, se

afirma explícitamente, que uno de los principales objetivos marcados para la UE será intervenir en el proceso de determinación de los salarios: la UE, así como los gobiernos nacionales, se comprometen a "controlar los costes laborales", es decir, a mantener nuestros salarios tan bajos como sea posible, por 'el bien de la economía' (es decir, en beneficio de la clase capitalista).

Esto es solo un ejemplo, y los ataques continuarán, y solo ha sido el principio, pues las políticas de austeridad lo único que están consiguiendo es ahogar la economía (además de llevarse nuestros derechos laborales y sociales, que como vemos no es que sea precisamente una consecuencia indirecta). Pero la respuesta, tanto en nuestro país como en otros, también más allá del continente europeo, está creciendo en diferentes formas (huelgas generales, manifestaciones callejeras, o movimientos más heterodoxos y ambiguos pero que apuntan directamente a las políticas de austeridad y el continuo empeoramiento de las condiciones de vida).

La respuesta y su organización deberá y seguirá creciendo, pero no es suficiente. Debemos ser conscientes los trabajadores que no se trata solo de una o determinadas leyes que apuntan contra los intereses y derechos de los trabajadores, sino de toda una ofensiva contra la clase obrera. Toda una guerra social, no declarada oficialmente, contra nosotros. Para ello es necesario combatir los ataques en forma de leyes y políticas contra los derechos laborales y el quiebre del Estado del bienestar, pero es necesario ir más allá. La necesidad de organizarnos, se convierte en una necesidad vital. El único camino es la organización de la clase obrera fuera de la tutela de partidos políticos y gobiernos, a través de acción directa y su principal herramienta la Huelga General y la continua movilización. ¿Y tú, a qué esperas, compañero/a?



SINDICAL

CNT en lucha

CNT consigue que la empresa HICE pague todo lo adeudado a los trabajadores. CNT-AIT Valencia.

Hacia unas semanas que la empresa HICE (Hispana de Cimentaciones Especiales) pagó la mitad de las nóminas adeudadas como consecuencia directa de las concentraciones que se realizaron en la entrada de la obra que está ejecutando en la ciudad de Valencia. De nuevo la CNT junto con los trabajadores de HICE han conseguido ganar otra batalla del conflicto que sigue abierto con esta empresa. Mediante la convocatoria de diversas concentraciones, los obreros/as han conseguido presionar al gerente y a su socio, que por fin han claudicado con respecto a los salarios que ya han sido pagados en su totalidad. Solo hizo falta la convocatoria de una concentración en la empresa RIGAR que ni siquiera llegó a celebrarse pues se consiguió el cobro antes de que se realizara.

Respuesta de CNT ante la propuesta de convenio en Mediapost. CNT-AIT Barakaldo.

Tras la huelga de finales de junio en Mediapost Bizkaia y las acciones de solidaridad por toda la península, Mediapost ha introducido una cláusula para Bizkaia en el convenio de empresa, en la cual se compromete a respetar varios de los derechos consolidados que se defendieron con la huelga. Mediapost propone conservar parte de los derechos a la plantilla actual en Bizkaia, pero a los nuevos trabajadores/as se les aplicaría peores condiciones, como al resto de los trabajadores/as de las demás plataformas del estado. La Sección Sindical en Mediapost quiere manifestar su postura, ante el borrador del convenio de empresa y la posible firma del comité de empresa de Bizkaia rechazando la discriminación salarial y de derechos, entre trabajadores/as que pertenecen a la misma plantilla y que realizan la misma tarea, entendiéndose que a igual trabajo, igual salario, por lo que exigen la equiparación de la plantilla.

Fin al conflicto laboral entre Ayuntamiento de Adra y las limpiadoras fijas discontinuas. CNT-AIT Adra.



CC acción directa

Tanto el Ayuntamiento de Adra, como CNT y CCOO han rubricado un acuerdo que ha permitido cerrar el acto con avenencia entre las partes, introduciendo medidas paliativas ante la pretensión inicial del Ayuntamiento de reducir a 5 meses el tiempo de trabajo de este colectivo. El acuerdo establece la constitución de dos grupos de trabajo entre el colectivo de trabajadoras fijas discontinuas que se crean para prestar el servicio de limpieza de edificios de competencia municipal recogiendo, de forma pormenorizada, el orden de entrada al trabajo y de salida.

Continúa el conflicto con el Hospital del Tajo-Aranjuez. CNT-AIT Aranjuez.

La vulneración de los derechos básicos para poder ejercer la libertad sindical en COGESA sigue incumpléndose. La negativa de la empresa de querer conciliar el conflicto sindical que mantenemos por el despido de la delegada sindical y la caza de brujas de los integrantes a nuestra sección por el momento sigue en incertidumbre continuando con el conflicto.

Durante el acto de conciliación que mantuvimos con la empresa, la cual no se presentó, compañeros de CNT-Aranjuez estuvieron repartiendo volantes y octavillas en el hospital y se hizo una pegada de carteles en el pueblo denunciando esta situación, para que sepan los ciudadanos de que pie cojea la gestión nefasta del hospital y como tratan a sus trabajadores. Viendo la actitud de la empresa se intensificaran las acciones.

Represión sindical en el Ayuntamiento de Zaragoza. CNT-AIT Zaragoza.

En el año 1998 el Concejal de Personal de turno en esa legislatura desalojó a nuestra sección del

Espacio Sindical, por lo que tuvimos que interponer una demanda judicial. La sentencia fue favorable al derecho sindical, reconociendo nuestras reivindicaciones y obligaba al Ayuntamiento a permitirnos el uso del Espacio Sindical.

En el año 2011 la historia se repite y por parte de la responsable de personal para las relaciones con los sindicatos, María José Benito, que mediante una interpretación torticera de la sentencia favorable que obtuvimos, vuelve a intentar desalojarnos de nuestro espacio sindical con la excusa del "traslado al Seminario".

CNT se concentra en la Pedrera en contra de los despidos en el Departament de Territori. CNT-AIT Barcelona.

La CNT se concentró a las puertas de la Pedrera para protestar en contra de los despidos de los trabajadores del Área de Gestión de Infraestructuras del Departament de Territori i Sostenibilitat. Hace 6 meses, la sección sindical de CNT interpuso una denuncia por cesión ilegal de trabajadores en contra del Departament, apoyada por una campaña de denuncia pública de las pésimas condiciones laborales y el trato denigrante hacia los trabajadores. Como única respuesta a sus demandas, la Sección Sindical se encontró con la represión sindical y una serie de represalias que motivaron una convocatoria de huelga. Sin embargo, los trabajadores fueron despedidos sin ni siquiera esperar el fin de la huelga. La CNT exige la inmediata readmisión de todos los trabajadores despedidos y advierte que no será con la represión que se acalle la lucha de la sección sindical, y se continuará con acciones de denuncia hasta que los compañeros vuelvan a sus puestos de trabajo y sean aceptadas sus demandas.

CNT contra el Pacto del Euro, la Reforma Constitucional y las nuevas medidas antiobreras

En su fin de legislatura, el gobierno continúa tomando medidas contra los trabajadores y trabajadoras, llegando a acordar junto al Partido Popular una reforma urgente de la Constitución por la que se limita la capacidad de endeudamiento del estado español. Con esta reforma se pretende que todas las administraciones públicas españolas tengan un mandato constitucional por el que sus déficits presupuestarios y sus deudas acumuladas se mantengan por debajo de unos determinados niveles preestablecidos.

Esta reforma es un mandato expreso del Pacto del Euro acordado en el pasado mes de marzo

recortar los gastos sociales, establece unos controles permanentes desde las instituciones europeas para que así se haga y obliga a reformar la Constitución para que esas limitaciones tengan el máximo rango jurídico. ¿Dónde dicen los políticos que reside la soberanía? ¿En el pueblo?

El déficit y el endeudamiento públicos son unos instrumentos de política económica que los estados pueden utilizar para influir en el marco institucional en el que se mueve la economía. El hecho de poner una limitación a los mismos es una modificación de ese marco institucional para favorecer el desarrollo de unas determinadas po-

empresas españolas, sí es uno de los mayores del mundo. Con la excusa de combatir aquel lo que se están haciendo es modificar las reglas del juego a favor de los más poderosos. Es falso el debate intervencionismo versus liberalismo. Se trata de intervenir a favor de los ricos. Por eso hay que hablar de neocaciquismo y no de neoliberalismo: utilización de los resortes públicos para el enriquecimiento de los más poderosos y el establecimiento de una red clientelar (partidos políticos, asesores, tertulianos, sindicalistas profesionales, fundaciones académicas, etc.) para la implantación de las reformas.

La misma élite política y económica que ha provocado la crisis financiera e inmobiliaria es la que ahora dicta los recortes y las reformas.

Esta reforma viene acompañada de nuevas medidas que, bajo los eufemismos acostumbrados, no hacen sino profundizar la precariedad en que vivimos, especialmente los más jóvenes, para quienes se extiende hasta los 30 años la posibilidad de utilizar contratos precarios, fuente de fraudes y abusos, como el contrato de formación o el de prácticas, mientras se sigue fomentando la temporalidad con la suspensión del límite a los encadenamientos de contratos temporales.

Ante esto las burocracias sindicales solo alcanzan a ofrecer un nuevo pacto de contención salarial hasta 2014, acentuando la pérdida de poder adquisitivo de los trabajadores y trabajadoras, y poniendo de manifiesto, no ya su incapacidad de dar respuesta a tanta agresión, sino su papel fundamental en el sometimiento de la clase trabajadora a las necesidades del sistema capitalista.

Capitalismo en estado puro. El juego democrático tiene las cartas marcadas y esta modificación agosteña de la intocable Constitución Española es la mejor muestra de ello. La misma élite política y económica que ha provocado la crisis financiera e inmobiliaria es la que ahora dicta los recortes y las reformas. Pero la crisis es del sistema en su conjunto. Asistimos a una quiebra social, ecológica y energética mundial que nos obliga a un replanteamiento radical de la sociedad en que vivimos. Será, como siempre, una cuestión de fuerza, la suya ya vemos dónde está, la nuestra está en la calle.

Es hora de que allí nos encontremos, todos y todas los que no estamos dispuestos a seguir aguantando agresión tras agresión, poniendo en marcha desde abajo, desde los centros de trabajo y desde los barrios, en los distintos territorios, en toda Europa, un movimiento con capacidad, no solo de enfrentar estas agresiones, sino de avanzar en el cambio radical de sociedad que necesitamos.

Secretariado Permanente del Comité Confederado - CNT



Resiste contra los recortes sociales. CC arribalaskueluchan

en el Consejo Europeo. En dicho pacto se establecían varios objetivos que el gobierno español está llevando a cabo con obediencia y diligencia dignas de mejor causa. Es el alumno más aventajado de la clase en la aplicación del programa de reformas y recortes establecido en dicho pacto: aumento de la edad de jubilación y recorte de las pensiones, reforma laboral con el objetivo expreso de reducción de los salarios, reforma del marco de la negociación colectiva, etc.

En particular el Pacto del Euro obliga a una reforma constitucional para que el objetivo de la sostenibilidad de las finanzas públicas se cumpla por todos los niveles de la administración. Dicha reforma estará supervisada por la Comisión Europea. Dentro de ese objetivo de sostenibilidad fiscal se cita expresamente que se han de reformar las pensiones, la asistencia sanitaria y las prestaciones sociales para no incurrir en déficits insostenibles.

No hay lugar a dudas. El pacto del euro manda

líticas que favorecen a las capas más ricas de la sociedad y a las grandes corporaciones empresariales y financieras. Si no aumentan los ingresos de la administración y ésta no se puede endeudar la conclusión necesaria es que han de disminuir los gastos. ¿Qué gastos disminuirán? El pacto del euro lo dice bien claro: los gastos sociales (pensiones, sanidad y prestaciones sociales).

Las administraciones locales y autonómicas tienen las competencias en la prestación de muchos servicios públicos esenciales para la parte más débil de la sociedad (ayuda a la dependencia, gasto sanitario y farmacéutico, transportes públicos, basuras, aguas, limpieza, vivienda, etc.). Al imponerle estas estrictas normas presupuestarias se aboca al deterioro de los servicios que prestan, a la privatización de los mismos o a su eliminación pura y dura.

El endeudamiento público español no está entre los más abultados de Europa. Sin embargo el endeudamiento privado, el de los hogares y las

Las secciones sindicales: un verdadero modelo de lucha dentro de la empresa.

Existe una cierta tendencia, incluso dentro de nuestra propia organización, a considerar que nuestro modelo de organización y lucha en el marco de la empresa, las secciones sindicales, es más limitado que el de representación mediante proceso electoral sindical.

En términos jurídicos, existen dos tipos de posible representación en la empresa: por un lado, la representación unitaria, que emana de las elecciones sindicales; es un derecho individual, de manera que una vez elegido/a, es ese/a delegado/a quien decide, y no su sindicato. Por otro lado, la representación sindical, en la que los sindicatos se extienden en las empresas mediante las Secciones Sindicales, de manera que es el sindicato, la CNT, quien tiene control absoluto de la afiliación en los centros de trabajo, impidiendo que una persona tome decisiones de forma unilateral.

Además, una de las modificaciones realizadas a partir del X Congreso es la introducción de cargos en las Secciones Sindicales, hecho que le da más entidad a la sección sindical y causa que el sindicato tenga más influencia en la vida de las empresas.

Sin embargo, es muy importante incidir en que la protección jurídica que ofrece la creación de la Sección no viene derivada del solo hecho de su existencia, sino de la demostración efectiva de actividad sindical. Por lo tanto, es de vital importancia generar pruebas documentales, como:

- Tablas reivindicativas, solicitudes de reunión, que acompañen al acta de constitución de la Sección.

- Denuncias a la Inspección de Trabajo, acompañadas por la pertinente comunicación a la empresa en la que, al mismo tiempo, se les convoque a una reunión para negociar el conflicto, colocándolos en situación de presión.

...es muy importante incidir en que la protección jurídica que ofrece la creación de la Sección no viene derivada del solo hecho de su existencia, sino de la demostración efectiva de actividad sindical.

Otro error que comúnmente se comete es crear la Sección una vez iniciado el conflicto. Sin embargo, si queremos habituar a las empresas al hecho de que CNT es una organización sólida, la creación de la sección previa a

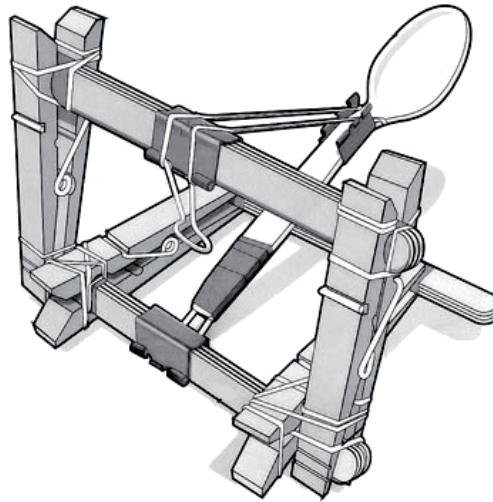

**EL ANARCOSINDICALISMO
ES UNA POTENTE MÁQUINA DE GUERRA**

CC acción directa

la aparición del problema es vital. La mayoría de las veces esto no ocurre porque existe la convicción (y en ocasiones la certeza) de que cualquier paso que se dé en el aspecto reivindicativo laboral provocará una reacción negativa en contra de los/as trabajadores/as que la lleven a cabo. En este sentido, hay varias medidas que pueden ayudar a protegernos, que podemos llamar "Derechos de las Secciones Sindicales sin cargos onerosos":

- Hacer uso del derecho a celebrar reuniones sindicales dentro del centro de trabajo, lo que demostraría la actividad sindical. Es importante saber que, legalmente, no hay obligación de comunicar quién o quienes componen esa reunión. Eso sí, los acuerdos sólo son vinculantes para los/as asistentes a la misma. Existen unas limitaciones para esto: las reuniones sólo pueden celebrarse fuera del horario de trabajo, y sin carga onerosa para la empresa.

- Exigir la retención de la cuota en nómina: quizá es una medida menos fuerte, pero muy significativa a la hora de sumarse a un pacto extraestatutario.

- Volviendo al nuevo concepto de los cargos en la Sección Sindical, hay que incidir en el hecho de que en ningún momento podrán ser cargos que no vengan contemplados en los estatutos de la CNT. A modo de guía, los cargos y algunas de sus funciones dentro de una Sección podrían ser:

- Delegado/a sindical: Plantea las reivindicaciones a la empresa; firma cualquier convocatoria de acciones, apertura o cierre de conflictos. Es también Secretario General de la Sección, y portavoz de la CNT ante el resto de sindicatos.

- Secretario/a de Organización: Remite a la empresa información relativa a reuniones sindicales, firma solicitudes de reunión de la sección con cargos de la empresa, trata de conseguir infraestructuras siempre que sea posible, denuncia aspectos relativos a la organización en el trabajo: vacaciones, horario, movilidad funcional, etc.

- Secretario/a de Tesorería: revisa y se encarga de solicitar los trámites necesarios respecto a la retención de la cuota sindical en nómina, revisa los posibles incumplimientos salariales, incluida la aplicación del convenio pertinente para que los sueldos sean los que corresponden, etc. Hace también un seguimiento económico de la empresa, y agiliza la lucha contra los EREs (expedientes de regulación de empleo)

- Secretario/a de Riesgos Laborales: revisa los incumplimientos en materia de salud y vida laboral. También, en caso de enfermedades recurrentes en la plantilla, buscaría el reconocimiento de enfermedad profesional.

Toda este sistema, perfectamente estructurado y operativo, da una idea clara sobre las muchas posibilidades de la Sección Sindical como herramienta de lucha al margen de elecciones sindicales y liberados, cuya forma de actuar ha demostrado no servir más que a los intereses de unos pocos.

Desde CNT seguimos apostando por un modelo que ponga a los trabajadores y trabajadoras al frente de su propia lucha, sin intermediarios ni pactos lesivos a la dignidad de la única clase, la obrera.

Por un auténtico sindicalismo de clase, sin subvenciones, sin liberados/as.

**Secretaría de Organización
CNT – AIT Málaga**

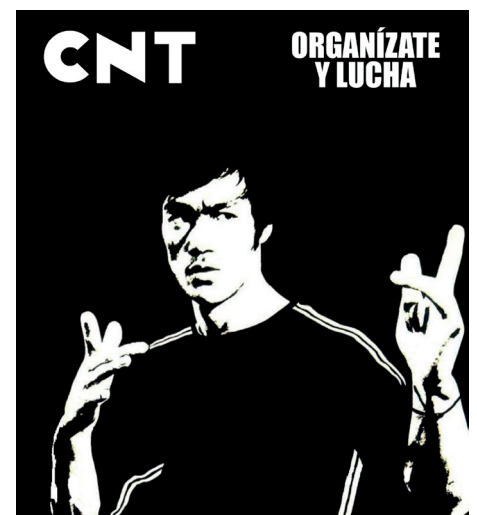

Precariedad y privatización en la intervención social.

El sector de la intervención social sigue sin convenio. La patronal con la colaboración de los sindicatos mayoritarios buscan la disgregación del sector. Mientas, el gobierno "socialista" sigue privatizando los servicios sociales.

El sector de lo social aglutina a un buen número de empresas, ONGs, fundaciones y administraciones públicas que ofrecen servicios de carácter social. En él trabajan alrededor de 90.000 personas repartidas por todo el estado. Sin embargo, sigue siendo un sector marginal en cuanto a reconocimiento y condiciones laborales se refiere.

En el 2007 se firma el tan esperado *I convenio colectivo de Acción e Intervención social*. Hasta entonces hemos venido sufriendo la contratación bajo el amparo de convenios ultraprecarios que nada tienen que ver con lo social, del tipo "Oficina y despachos", donde se aplican las categorías profesionales más bajas, sin tener en cuenta ni la preparación, ni las funciones realizadas. Pues bien, ante la consecución de tales mejoras la respuesta de la patronal más rancia es la de impugnar el convenio bajo la consideración de "falta de representatividad por parte de la patronal". Las empresas más grandes y ambiciosas del sector, ante el aparente peligro que corrían sus suculentos beneficios, corrieron a constituirse en asociación patronal, donde se encuentran auténticas empresas gigantes de Intervención Social (Mapfre Quaevitae SA, Grupo 5 Acción y Gestión Social SC, y Quaevitae Biti Kalitate). Cabe destacar que en esta impugnación participa también CCOO, suponemos que sus intereses tendrán para mantenernos sin convenio, y lo han conseguido, con la ayuda de los jueces, que deberían quedarse en las mismas condiciones que nosotros, con la posibilidad de aplicarles solamente el Estatuto de los Trabajadores, y el salario mínimo interprofesional, para que probasen un poco de su propia medicina.

En el 2007 se firma el tan esperado I convenio colectivo de Acción e Intervención social... ante la consecución de tales mejoras la respuesta de la patronal más rancia es la de impugnar el convenio

Esta es la realidad a la que tenemos que enfrentarnos, al primer atisbo de mejoras laborales y lo que es más importante de organización de los trabajadores, llegan las ONG-empresas y el poder estatal a echarlo todo por tierra, vaya

ser que deje de ser un negocio rentable la intervención con sectores excluidos.

Ahora bien, esto no puede servirnos de excusa para resignarnos, ya que de sobra es sabido que cualquier mejora en las condiciones de trabajo conlleva un esfuerzo y una organización de los trabajadores eficaz y contundente. Por eso somos los únicos responsables de que la situación no cambie. Lo primero que debemos hacer es tener un conocimiento aunque sea mínimo de la situación que nos rodea, por ejemplo: el convenio está impugnado, vale, pero eso no quiere decir que sea ilegal, sino que es extraestatutario. Las empresas que lo han firmado están obligadas a aplicarlo, y las demás también si se hace conjuntamente una petición expresa.

**RICOS
PRIVATIZAN
DESANGRANDO
POBRES**

Otro aspecto a tener en cuenta es la disgregación del sector, se debe evitar esto ya que provocaría una división en los trabajadores, mermando nuestra capacidad de lucha. Esto ya se está haciendo, mediante la firma del *I Convenio Colectivo de Reforma y Protección y el de Ocio y Tiempo libre*, lo que nos divide como trabajadores y por lo tanto nos hace más vulnerables ante la intención de reducir costes de la patronal.

Tradicionalmente el voluntariado ha formado parte de la intervención social, cosa que nos parece estupenda siempre que sea por iniciativa propia, pero la realidad es otra bien distinta. Actualmente son las empresas las que, después de recibir una generosa subvención, se nutren de voluntarios para reducir costes y evitar contratar a un trabajador que seguramente osará querer un sueldo para comer.

Pero si en algo son expertos este tipo de empresas sin escrúpulos es en el arte de la manipulación. En este sector han optado por la opción "chantaje emocional", si señores, nos achacan la responsabilidad de que estamos bajando con personas en situación o en riesgo de exclusión social, y por eso cualquier mejora que logremos tendría que ir en detrimento de los usuarios del servicio. Está claro, faltaría más, que de los salarios astronómicos de los

Actualmente las empresas reciben una generosa subvención y se nutren de voluntarios para reducir costes y evitar contratar a un trabajador

directivos de estas pseudo ONGs no se podría recortar, ni de los congresos en hoteles de 5 estrellas donde deciden como trabajar con los "pobres marginados" tampoco. Si seguimos así los excluidos económicamente vamos a ser nosotros.

Lo que es más vergonzoso es que todo esto está pasando bajo el amparo de las administraciones públicas, ya que son éstas las que a través de convenios, conciertos y subvenciones dan a estas empresas dinero de nuestros impuestos, para supuestos programas y proyectos sin ningún control real de qué se está haciendo con él. Estas administraciones que no cesan de hacernos creer que los necesitamos para mantener un estado de bienestar, para paliar las desigualdades y redistribuir la riqueza, a la hora de la verdad, cuando de verdad pueden demostrar cual es su misión, resulta que externalizan los servicios y los ponen en manos del negocio del capital privado. Por eso, no podemos dejar de señalar a la administración, local, autonómica o central como los verdaderos responsables de la total precarización y abusos que se cometen en nuestro sector. Por eso las cuestiones sociales deben plantearse en otros términos que no sean los beneficios económicos o las relaciones de poder.

Desde CNT-AIT reivindicamos que se abra

Este tipo de empresas sin escrúpulos ha optado por el "chantaje emocional": nos achacan la responsabilidad de que estamos bajando con personas en situación o en riesgo de exclusión social, y por eso cualquier mejora que logremos tendría que ir en detrimento de los usuarios del servicio.

un nuevo periodo de negociación para un convenio que aglutine a todos los trabajadores de lo social, donde estos tengan un papel principal a través de las asambleas. Debemos apostar por la autogestión de nuestros problemas, la acción directa, el apoyo entre compañeres y las movilizaciones si queremos arrancar mejoras a esta patronal que llena la boca con la palabra solidaridad y no dejan de ser asociaciones sinónimo de lucro.

SOCIAL

La farsa electoral.

El partido político, el color político, nada importa; todos, todos son iguales. La única diferencia es que los unos se nos presentan cínicamente como son, mientras que los otros nos llevan con su charla donde quieren. (E.Malatesta).

Mentiras y más mentiras es lo único que sale de boca de los políticos. Otra vez, como cada cuatro años, se nos hace creer que la sola y mejor forma de acción política es introducir un papelito en una urna. Por estas fechas, rufianes de todos los colores nos pedirán que les votemos, y ante todo, que votemos; pues, cuantas más gente vote, más credibilidad recibe el sistema electoral, más legitimidad se otorga a los gerifaltes para que hagan

El parlamentarismo nos es presentado como el culmen político de la civilización, máximo exponente de una sociedad de libertades e igualdad. Pero esto siempre será una fantasía imposible mientras unos vivan en el exceso material y otros en la dificultad. Mientras se concentre en el voto la sola posibilidad de decidir sobre los asuntos que nos conciernen, ya que de esta forma nuestra capacidad de decisión y desarrollo político será cercenada. Mientras haya gobernantes y gobernados no podrá haber libertad e igualdad, sino imposición, violencia y arbitrariedad.

¿Qué pasaría si pensamos en formar un partido, confiando en nuestra honestidad y buen hacer,

Todo gobierno, todo poder, degrada a la persona, por ello, no podemos desear el gobierno de unos cuantos sobre el resto. Entendiendo gobierno como poder centralizado que dicta las normas a seguir. Las personas no debemos gobernarnos unos a otros, sino organizarnos todos en común, llegar a acuerdos libres para vivir la mejor forma posible que podamos alcanzar. Y para quienes digan que siempre ha habido jefes y subordinados, que “el seguir un líder” forma parte de la naturaleza humana, se le puede hacer una aclaración a su ignorancia. Durante cientos de miles de años, el ser humano siempre ha gozado de libertad para decidir sobre su vida. Antes de la corrupción de nuestra naturaleza humana por la artificialidad de la organización jerárquica, es verdad que existía el liderazgo. Pero este nunca fue coercitivo. Los líderes eran personas carismáticas, con experiencia, que destacaban por su voluntad, habilidad o conocimiento, pero que nunca podía imponer nada a nadie, y cuyo único privilegio consistía en gozar de buena consideración por el resto.

Para que el individuo alcance su máximo desarrollo y viva una libertad plena, debemos vivir en igualdad, guiándonos por la solidaridad en lugar de la competitividad y funcionando mediante el mutuo acuerdo, la aportación de ideas y soluciones entre todos, reconociendo la autoridad en cuanto a experiencia, conocimiento, habilidades,... pero nunca asumiendo una opinión como propia sin reflexión, protegiendo siempre nuestro derecho a decidir, y por supuesto, nunca aceptando o empleando la imposición y la coerción.

Por ello, debemos fomentar la desaparición del Estado como máximo exponente de las estructuras de poder, y poner en práctica la libre federación de ciudades, grupos y personas. Que la gente organice sus propias vidas según sus voluntades, fomentando el encuentro y la asamblea para que todos puedan decidir sobre las cuestiones importantes que le atañen, y practicando como principal elemento humano de cohesión social, el apoyo mutuo. Este socialismo se conoce como libertario y es la alternativa anarquista a lo que falsamente se nos vende como “gobierno del pueblo”.

Hoy en día hay mucha gente que señala a los partidos políticos y sus actores como uno de los principales problemas de la sociedad, y aún así les votarán -aún a sabiendas de que todos son basura- o votarán en blanco -creyéndose aún la mentira electoral-. También hay quienes no votarán por indiferencia y rechazo, pero como el resto se quedarán en sus casas a esperar que manipulen sus vidas.

Otros, como los anarquistas, no votaremos, al tiempo que no permaneceremos en nuestras casas a esperar que los políticos salven nuestras vidas. Saldremos a la calle y renegaremos de ellos y del sistema que los ampara, desobedeceremos sus leyes por injustas y agresoras. Intentaremos construir redes asociativas que muestren a todes la capacidad y fuerza que puede tener la unión del pueblo, esa parte mayoritaria de la población que se ve explotada o que es condenada al paro. Esto es lo que nosotros conocemos como abstención activa y esto es lo que animamos a todos a hacer.

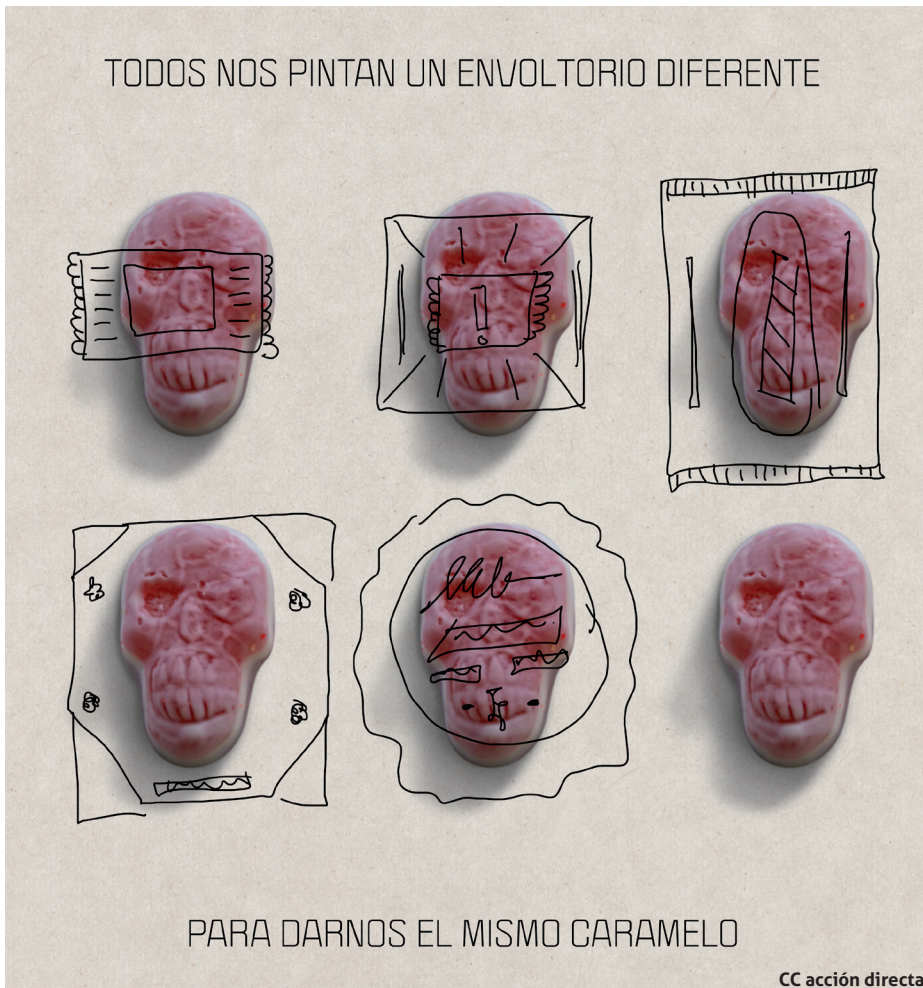

y deshagan a su gusto. Nos seducen con el oro y el moro, y luego, “si te he visto no me acuerdo”.

Nos venden que la democracia es el “gobierno del pueblo”. Pero la realidad es que en democracia, una privilegiada casta política gobierna a favor de los más poderosos. Son estos quienes dictan a los primeros las directrices a seguir. El fraude se fomenta y protege desde los medios de comunicación, los cuales juegan un papel crucial en los resultados electorales, creando corrientes de opinión a favor de uno u otro partido según sus relaciones corporativas e intereses.

para favorecer el interés general? Pues no cabe duda de que si tuviéramos éxito, con el tiempo caeríamos en la corrupción, en el abuso de poder y en la acumulación de privilegios. Y si desde el gobierno quisiéramos hacer cualquier cambio que se dirija a erradicar las desigualdades económicas, las clases más pudientes se nos echarían encima con toda su fuerza. Si pretendemos llegar al socialismo desde la centralización y la jerarquía, se cae en el error de copiar las estructuras organizativas que deben ser eliminadas para alcanzarlo: las estructuras de poder.

Origen y contexto del movimiento popular en Egipto

[Por su interés, reproducimos fragmentos de una entrevista al periodista egipcio Jano Charbel. Charbel escribe regularmente para Al-Masry Al-Youm y se define como anarcosindicalista.]

1) *¿Qué formas de organización obrera han aparecido en Egipto a partir del 25 de enero?*

Desde el 25 de enero las masas egipcias se organizaron en numerosas organizaciones de base. Aparecieron a nivel nacional asociaciones de la sociedad civil, incluyendo “comités populares”, “consejos urbanos”, cooperativas, sindicatos independientes, partidos y coaliciones obreras. Estas asociaciones de base surgieron espontáneamente, de la necesidad. Fue cierta forma de ‘anarquismo orgánico’ que fue practicado por millones de egipcios.

La derrota de las fuerzas policiales egipcias el 28 de enero llevó a su retirada y desaparición de las calles. Su desaparición fue intencionada para así crear un “vacío de seguridad”. Para ser precisos, fueron las fuerzas policiales las que desaparecieron, mientras la policía armada de paisano apareció para aterrorizar a los barrios.

Más aún, en muchos casos la policía vació prisiones, elementos criminales fueron armados y recibieron órdenes de robar, disparar, quemar y crear el caos. Hubo también un número liberaciones de las cárceles organizadas por familiares y amigos de los presos.

En respuesta a este “vacío de seguridad” aparecieron patrullas de barrio, junto con grupos de civiles para dirigir el tráfico callejero. Otros mantenían los bloqueos y las barricadas preparadas por los “comités populares”. “Comités populares” que aparecieron en los barrios de todo el país: para proteger viviendas, tiendas, cultivos, cosechas, ganado, automóviles y otras propiedades. Las personas en estos comités se armaron con lo que pudieron conseguir: palos de madera, barras de hierro, rodillos de cocina, cuchillos, machetes, pistolas, rifles, sprays de pimienta, cóctel molotovs, etc.

En relación a la industria y servicios, hubo algunos casos de huida de capital y cierres patronales y como resultado hubo algún experimento de ocupaciones de fábricas y autogestión obrera.

Los egipcios continúan organizándose en comités, organizaciones, y federaciones sindicales. Estos sindicatos obreros y profesionales, asociaciones de pequeños agricultores, etc, se formaron al margen de la

Federación Sindical Egipcia (ETUF). Este sindicato amarillo controlado por el estado había monopolizado el movimiento obrero desde 1957.

A principios de siglos existía un movimiento sindical independiente, pero fue aplastado tras el golpe militar de 1952. Anarquistas griegos (establecidos en el Cairo y Alejandría) fueron instrumentales para crear el primer sindicato egipcio, en la industria del tabaco, en 1899. También hubo presencia de anarquistas italianos en el movimiento sindical egipcio hasta la década de los cincuenta. El movimiento sindical independiente reapareció a finales de 2006, pero sólo se materializó realmente a finales de 2008.

2) *¿Cuánta continuidad hubo desde las huelgas de 2007-2008? ¿Influyeron aquellas huelgas y otras luchas obreras el movimiento de 2011?*

Hubo una continuidad de las huelgas obreras y sus demandas, que empezaron en diciembre de 2006. Los llamamientos a la creación de sindicatos independientes y un aumento del salario mínimo aparecieron en la huelga de la fábrica textil Mahalla en diciembre de aquel año. Todavía son las demandas básicas para millones de trabajadores de todo el país.

El salario mínimo es de 1.200 libras egipcias (alrededor de 230 euros) fue una de las pocas demandas económicas escuchadas durante los 18 días de lucha que empezaron el 25 de enero. Continúa siendo una demanda popular de la revolución aún hoy. Los trabajadores también exigen un salario máximo (o tope salarial) para administradores y directivos.

El 30 de enero, cuatro sindicatos independientes se unieron para crear la “Federación Egipcia de Sindicatos Independientes” (EFITU). EFITU anunció su solidaridad activa con la revolución egipcia, y permanece combatiendo la autoridad anti-democrática y no representativa de ETUF, controlado por el gobierno.

El 8 de febrero una nueva ola de huelgas empezó y el dictador Hosni Mubarak renunció tres días después. La ola de huelgas supuso un golpe fatal a la dictadura de Mubarak al involucrar a los trabajadores del transporte público de todo El Cairo, así como trabajadores de otros sectores públicos; trabajadores del Canal de Suez también empezaron a protestar y amenazaron con ponerse en huelga.

Poco después de la marcha de Mubarak el 11 de febrero, los trabajadores del trans-

porte público formaron sus propios sindicatos independientes. Miles de trabajadores siguieron su camino, y aparecieron decenas de nuevos sindicatos por todo el país. Actualmente hay alrededor de 30 sindicatos independientes, incluyendo sindicatos de obreros cualificados y no cualificados, sindicatos profesionales, así como sindicatos de jornaleros y campesinos. Se calcula que el movimiento sindical independiente tiene alrededor de 250.000 miembros – de mineros a trabajadores de la sanidad, de jornaleros temporales a pensionistas.

El sindicato oficial ETUF afirma tener una afiliación de más de 4 millones, pero un número incontable de trabajadores están dejando este sindicato amarillo. Se espera que deje de existir próximamente.

3) *Al principio del movimiento, parecía que el pueblo tanto en Egipto como en otros países, veía a la policía como enemigos del movimiento, y al ejército en el lado del pueblo. ¿Cuál es el sentimiento general hacia el ejército ahora?*

Sí, la población egipcia en general odiaba al Ministerio del Interior, las fuerzas policiales, y especialmente al Aparato de Investigaciones de Seguridad Estatal – debido a sus prácticas opresivas, espionaje, corrupción, brutalidad, tortura sistemática, y asesinatos extra-judiciales. El 25 de enero era además conocido como el Día de la Policía. Miles salieron a la calle en todo el país para protestar contra Mubarak y su policía estatal ese día. Tres días después, las fuerzas policiales de Mubarak habían sido derrotadas.

El 28 de enero, cuando las fuerzas armadas fueron desplegadas por primera vez por las calles egipcias, hubo un sentimiento de que el ejército es más respetable y honorable que la policía. Lo que no es gran cosa. En un primer momento el ejército patrullaba las calles y protegía los barrios. Ellos (al principio) prefirieron no disparar contra los manifestantes. Mantenían el orden, mientras la policía se dedicaba a asaltar, disparar y aterrorizar.

La gente en Plaza Tahrir, y en otras partes de Egipto cantaba “el ejército y el pueblo son uno”. Esta relación se enfrió rápidamente cuando el Consejo Supremo de las Fuerzas Armadas (SCAF) mostró su verdadera cara. Desde el 11 de febrero, esta junta militar ha asumido provisionalmente poderes dictatoriales. El SCAF actúa tanto como el poder ejecutivo, legislativo y judicial del Estado.

El Estado está ahora en manos de los generales de Mubarak; la junta militar es presi-



CC Nick Bygon

dida por el general Hussein Tartawi – mano derecha de Mubarak, y ministro de Defensa durante 20 años.

Desde el 11 de febrero, cuando el SCAF asumió sus poderes dictatoriales, más de 7.000 civiles (incluyendo cientos de activistas políticos) han sido llevados a juicio ante tribunales militares. Miles están ahora en la cárcel, sin derecho a apelar sus sentencias.

Esto ocurre mientras solo un puñado de los criminales, corruptos y millonarios ministros de Mubarak se enfrentan a juicio en los tribunales civiles. A Mubarak se le permite hacerse el muerto en el hospital de lujo de cinco estrellas en Sharm el-Sheikh, mien-

tras Suzanne Mubarak ha salido bajo fianza.

Sus hijos millonarios están encarcelados a espera de juicio. Aún así la depuesta familia ha tenido acceso a los mejores abogados, tienen derecho a un proceso con muchas más garantías, y pueden apelar y apelar sus casos ante la justicia.

La SCAF ha empezado a reprimir la protesta popular, tanto en las calles como en las fábricas. Las fuerzas armadas ha reprimido continuamente e incluso asesinado a los activistas que ocupaban la Plaza Tahrir. Las fuerzas armadas incluso tienen un centro de tortura en el Museo Egipcio, donde los activista de Tahrir han sido brutalmente apalea-

dos, e incluso activistas femeninas han sido forzadas a someterse a tests de virginidad.

Respecto a los trabajadores y las huelgas obreras, el SCAF ordenó una violenta represión contra los huelguistas de la factoría textil de Shebin el-Kom (en el Delta del Nilo). Decenas fueron heridos y detenidos en Shebin el-Kom, y trabajadores en huelga en las compañías petrolíferas y líderes sindicales del movimiento sindical en el transporte público han sido procesados por “instigar a la huelga”. El 10 de mayo, en la ciudad de Mahalla, el ejército obligó a los físicos en huelga a acabar con su huelga – amenazándolos con arrestos y juicios ante un tribunal militar.

En abril el SCAF aprobó en secreto una ley criminalizando las huelgas – ¡Con penas de cárcel y/o multas de hasta 500.000 libras egipcias (más de 85.000 euros)! Las multas estipuladas son absurdas porque van más allá de los medios de cualquier trabajador o asalariado egipcio. El SCAF ha, demostrado una y otra vez, que no es más que una parte de los cuasi-fascista militares de Mubarak.

4) ¿Cuál es el futuro del movimiento? ¿A qué oportunidades y peligros consideras que se enfrenta el movimiento en el futuro?

La revolución egipcia habrá fracasado si solo significa un cambio de régimen, sin traer justicia social.

Justicia social, igualdad y libertad no será alcanzada con este gobierno o el siguiente, estos derechos deben ser tomados por el pueblo. La revolución popular en Túnez animó la revolución en Egipto, que inspiró a los levantamientos populares en Bahrein, Argelia, Libia y Siria, entre otros países árabes.

La ola revolucionaria que empezó en el año 2011 se ha extendido como un incendio a través del mundo árabe, porque los pueblos árabes han sido oprimidos por su tiránicos estados -bajo dictaduras muy similares- desde que consiguieron la independencia de los poderes coloniales. Los ecos de esta ola revolucionaria ha llegado hasta lugares como China y Suazilandia.

El movimiento revolucionario, o “Primavera Árabe”, ha influenciado protestas y ocupaciones tanto en España como en Grecia. La gente habla ahora de la “Primavera Europea”. No puedo predecir el siguiente paso, pero espero que la “Primavera Árabe” florezca en una “Primavera Europea”. Esperemos que esta ola de descontento popular resuene en movimientos revolucionarios en Norteamérica y Sudamérica; en África, Asia, y Australia.

Más allá del nombre que se le ponga a esta oleada revolucionaria, espero que los pueblos del mundo árabe -y el mundo en su conjunto- se hagan fuertes.

Espero que los pueblos reclamen sus derechos y libertades frente a los estados, banqueros y capitalistas, frente a los clérigos y las religiones institucionalizadas.

Trasfondo social y económico de las revueltas en Inglaterra

Análisis de las revueltas por parte de la sección inglesa de la A.I.T.

Como habréis visto por la cobertura mediática ha habido revueltas a lo largo de Gran Bretaña. No sorprende que haya habido revueltas ya que amplios sectores de la clase trabajadora británica viven en la pobreza y la exclusión social. Muchas comunidades obreras de Inglaterra nunca se recuperaron del cierre de las industrias tradicionales como la minería del carbón, la ingeniería de la fabricación del acero y demás. Esto data de los años 1970 y 1980 cuando fueron diezmadas las bases de la fabricación en Gran Bretaña.

A principios de los años 80, con millones de parados, hubo revueltas en Gran Bretaña. Las revueltas estuvieron mayormente concentradas

concentrándose cada vez más en la alta sociedad.

Inglaterra cuenta ahora con una sociedad tan desigual como lo era en el siglo XVIII. La situación en el centro de las ciudades y en las fincas municipales se ha hecho, en muchas formas, mucho peor desde los años 1980, la riqueza está concentrada entre el 10% de los de más arriba, la pobreza ha aumentado para el 20% de la gente de más abajo. El paro es alto en general y el empleo juvenil es masivo en las fincas municipales y en el centro de las ciudades. La criminalidad es alta en estas áreas y el consumo de drogas y los delitos relacionados con drogas están también extendidos.

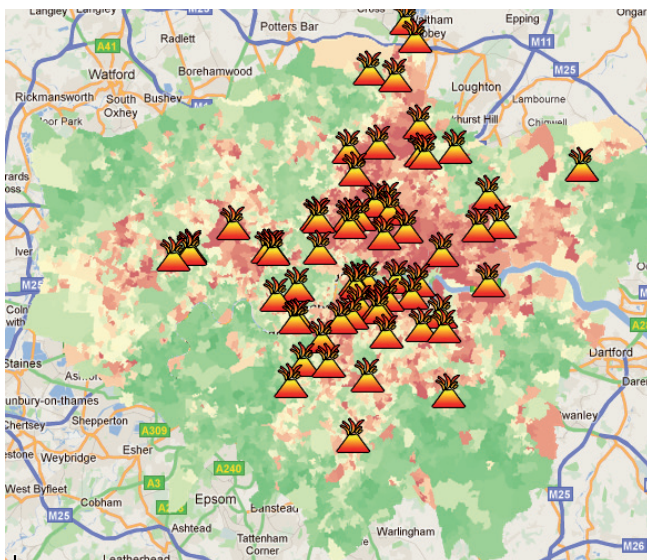

Mapa de revueltas en los alrededores de la capital. CC James Cridland

en los “centros de las ciudades” o en las “fincas municipales” – estas zonas son vastos edificios para viviendas construidos por los gobiernos locales y constituyen algunas de las comunidades más pobres de Inglaterra. Aunque las áreas centrales de las ciudades tienden a contar con alta población inmigrante, las fincas municipales tienden a estar dominadas por la clase trabajadora blanca. En los años 1980 los medios de comunicación intentaron por primera vez retratar las revueltas como “revueltas raciales”, pero el hecho de que tanta clase trabajadora blanca de las fincas municipales participaran en las revueltas forzó a los medios a abandonar el intento de culpar a los inmigrantes de las revueltas.

A pesar de que, hasta un grado, Gran Bretaña se ha recuperado de la pérdida de manufacturas, el colapso de la organización de la clase obrera ha significado que la riqueza en Inglaterra ha ido

nuevos empleos son a menudo a tiempo parcial y mal pagados. Los salarios en el sector vivienda y servicios son tan bajos que, a veces, hay que “complementarlos” con prestaciones del estado. Así que, incluso trabajando, hay gente que recibe prestaciones del estado. Como parte de los recortes que se están llevando a cabo en Inglaterra ahora están los trabajadores del sector inmobiliario que han sido golpeados duramente por la pérdida de cientos de miles de empleos en el sector. Así que son las zonas más pobres que, desde la pérdida de la manufactura han sido dependientes de los empleos en el sector inmobiliario, las que están sufriendo más los recortes en el empleo.

En el centro de las ciudades y en las fincas municipales la vida es dura, particularmente para la gente joven. Como en cualquier recesión, lo primero que hacen los empleadores es

dejar de contratar a trabajadores, lo que significa que simplemente no hay trabajo para la gente joven que sale de la escuela. Oficialmente hay un millón de jóvenes desempleados en Inglaterra, la cifra es en realidad mucho mayor. Además los medios y el gobierno llevan años atacando a los parados llamándoles “gorrones” que no quieren trabajar y se alegran de vivir a costa de las prestaciones del estado. No solamente han recortado las prestaciones, han hecho la vida mucho más difícil para aquellos que demandan prestaciones, acosando constantemente a la gente, comprobando y forzándoles a probar que están buscando trabajo.

No hace falta decir que la rabia ha crecido entre la gente de las fincas municipales y de los centros de las ciudades y, en particular, entre la gente joven que está constantemente siendo acosada por el estado y la policía. La gente joven de la clase trabajadora también se ve retratada por los medios y por los políticos como estúpida y violenta. Una nueva palabra despectiva, “chav”, usada para describir a la clase trabajadora joven, se usa ahora diariamente en Inglaterra. La profundidad del odio entre la gente joven se puede medir por la velocidad en que se extendieron las revueltas.

Ha habido una explosión de odio por parte de los desechados y abandonados. Y el problema es que la rabia de la gente joven no tiene dirección. Aunque el grueso de las revueltas se ha dirigido a grandes tiendas, algunas tiendas y casas de zonas de clase trabajadora también han sido atacadas, creando miedo en algunas comunidades de clase trabajadora. La rabia no está organizada aunque esperamos que eso cambie según se vayan desarrollando las cosas. Los sindicatos reformistas de Inglaterra nunca han hecho algo así como organizarse en las comunidades de clase trabajadora y entre los desempleados, así que la idea de sindicato no significa nada para la mayoría de los trabajadores jóvenes en paro. Ya que una parte de la Solidarity Federation se mueve hacia la conversión en un sindicato funcional, hemos estado en el proceso de desarrollar una estrategia comunitaria dirigida a asegurar que, como sindicato anarcosindicalista, nos organizamos tanto en el centro de trabajo como en la comunidad.

El propósito de Solidarity Federation es construir una presencia permanente en áreas de clase trabajadora. Nuestro propósito es convertirnos en parte de la lucha diaria de los trabajadores contra el capitalismo.

Secretario Internacional de la SF-AIT

La lucha contra los recortes públicos y el alza de los precios en Polonia

El 26 de mayo, los miembros de la ZSP y el Comité de Defensa de Inquilinos interrumpieron la sesión del Ayuntamiento que tenía previsto aumentar los precios en varios ámbitos: transporte público (aumento previsto del 100%), guarderías «públicas» (hasta un 600% aumento), agua y alcantarillado (30%). Además, la ciudad quiere privatizar el servicio a cargo de la calefacción, lo que producirá nuevos aumentos de precios (así como una probable reducción del personal y el cambio de sus condiciones de trabajo). Cuando empezaron hablar de los aumentos, comenzamos la protesta. La jefa del Ayuntamiento, que había pedido seguridad adicional para esta sesión, envió a los guardias de la ciudad contra nosotros, pero nos negamos a salir o a callar. Por último, la ciudad decidió que nos permitiría delegar a cuatro personas para hablar oficialmente durante la sesión.

El debate fue bastante caliente y solamente la discusión sobre los precios del transporte público duró más de 5 horas. Sin embargo, el debate fue sólo declaraciones políticas para el público: la mayoría neoliberal en el Ayuntamiento había decidido aprobar estos aumentos mucho antes y los resultados de la votación ya se conocían. El único cambio que se produjo fue pequeño, que decidieron aumentar los precios del transporte en distintas proporciones para los diferentes tipos de billete, por lo que el precio promedio fue elevado «sólo» un 70%, lo que los políticos trataron de hacer pasar por algún tipo de re-

Cualquier familia que gana €700 o más al mes tendría que pagar unos 300 euros mensuales por la guardería.

galo a la gente.

No hay movimientos sociales para luchar contra esto, excepto por nosotros y no había una movilización suficiente sobre este tema. Posteriormente, surgió la iniciativa para revocar la decisión del Ayuntamiento por un referéndum. 140.000 firmas son necesarias para hacer esto y es posible que suceda. Pero habría sido más fácil movilizar a la gente para bloquear esto. Quizás sólo unas fuertes manifestaciones podrían haber marcado una diferencia en un año electoral.

Hemos decidido que no podemos dejar este tema y hay que tratar de movilizar a la

gente a nuestro alrededor. A pesar de que recibimos declaraciones orales de apoyo por toda la ciudad, no mucha gente actúa. Sin embargo, vamos a tratar de construir algo de la nada y vamos vagando por los barrios con folletos y protestas, también lo hacemos en el transporte público. Realizamos otra pro-

...el Ayuntamiento tenía previsto aumentar los precios en varios ámbitos: transporte público (aumento previsto del 100%), guarderías «públicas» (hasta un 600% aumento), agua y alcantarillado (30%).



testa frente a una estación de metro.

Además de protestar contra los aumentos de precios, estamos aprovechando la oportunidad para difundir algunas ideas. Básicamente, quisieramos que la gente entienda esto como recortes sociales, no sólo como aumentos de precios. La gente aquí tiende a justificar los aumentos como necesarios debido a la inflación pero son recortes sociales con los costes trasladados a nosotros.

En cuanto a la decisión horrible sobre el precio de las guarderías, se trata simplemente de un ataque a las familias de la clase trabajadora. Cualquier familia que gana €700 o más al mes tendría que pagar unos 300 euros mensuales por la guardería. Este precio es absolutamente escandaloso y tiene claramente la intención de conducir a la gente a dejar el sistema público y que la administración gane lo más posible de los que permanezcan. Por supuesto, creemos que es



CC daquela manera

necesario poner en marcha una gran batalla en contra de tales recortes, pero no está sucediendo. En respuesta a esto, aconsejamos a las personas que no pueden pagar este dinero a crear organizaciones colectivas de cuidado infantil y les daremos ideas sobre cómo pueden funcionar.

Sobre el transporte público, sólo se podía criticar a los argumentos de la ciudad que quería gastar menos dinero en el presupuesto y obtener más dinero de los precios de los billetes, porque esto significa que los pobres tienen que pagar más. Y el dinero que ahorrarán será redireccionado en formas que benefician a una pequeña élite. También señalamos que, aunque sólo el 30% de la gente en la ciudad o los suburbios usa coches para viajar, la ciudad gasta mucho en la construcción de carreteras, construcción de puentes, etc, y los conductores no tienen que pagar nada extra por esto.

En general, criticamos como la ciudad está gastando el dinero. Una cosa por la que mucha gente está enojada es por el hecho de que el Estadio Nacional de Varsovia es ahora el estadio más caro jamás construido, aunque no es nada especial. Es un ejemplo impresionante de la pérdida del dinero público con los costes excesivos, mientras que la ciudad recorta dinero para la vivienda, el transporte, las guarderías y otros servicios esenciales.

Mientras estamos discutiendo el tema del transporte con los ciudadanos, también hablamos de las malas condiciones de trabajo de la gente como conductores de autobuses, muchos con trabajo precario con empresas que prestan servicios a la ciudad y reducen los costes a expensas de los trabajadores. A pesar de que la ciudad eleva las tarifas, los trabajadores no van a ver nada de este dinero.

Por último, estamos promoviendo la idea de transporte público gratuito. La gente está invitada a organizar debates en sus barrios, escuelas u organizaciones sobre cómo podría funcionar.

Vamos a intensificar las acciones en las semanas anteriores al aumento de los precios y luego hacer algunas acciones directas en el transporte, animando a la gente a no pagar por sus viajes en señal de protesta.

ZSP, organización miembro de la Asociación Internacional de los Trabajadores en Polonia.

contra

Ya se encuentra disponible el DVD "Furia libertaria - Mitin de San Sebastián de los Reyes, marzo de 1977"

El trabajo supone la recuperación de las imágenes del primer mitin público de un sindicato tras la muerte del dictador y cuando todavía no estaban legalizadas las organizaciones sindicales. Para ello, los compañeros y compañeras del Taller de Imagen y Contrainformación de CNT han trabajado con el material rodado en su día por el equipo del director y compañero, Antonio Artero, elaborando así un documento de relevancia histórica no sólo para la militancia confederal sino también para el conjunto del movimiento obrero.

En palabras del Secretario General de entonces: "A las 12 de la mañana ruedo y graderío ya estaban abarrotados, ofreciendo un espectáculo impresionante que los documentos fotográficos han legado a la posteridad. Se congregaron unas 30.000 personas para oír la voz de la CNT. El espectáculo era indescriptible: cientos de banderas, los himnos de la Organización, un gran clamor, los primeros gritos que luego ya oíríamos en millones de reuniones y manifestaciones..." (Juan Gómez Casas. Relanzamiento de la CNT: 1975-1979).

La película se estrenó en los actos culturales que acompañaron a la inauguración del monumento en memoria de los compañeros

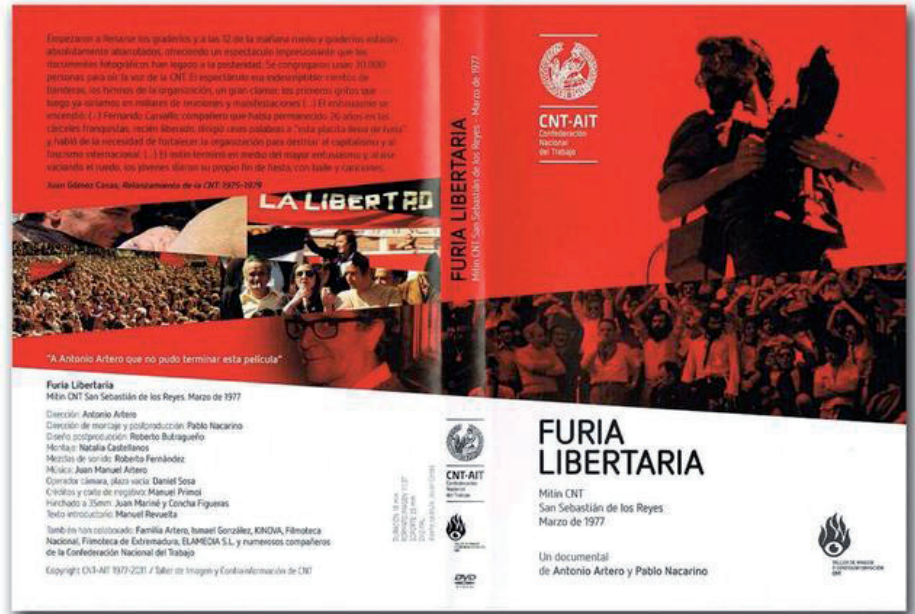

y compañeras asesinados por el fascismo que se celebró a el 18 de junio en Montjuich.

Los pedidos se pueden hacer a la secretaría de Prensa, Comunicación y Propaganda del CC: prensa@cnt.es del SP

El precio es de 5 euros la unidad más gastos de envío, (que se realizará contrareembolso). Existen descuentos para distribuidoras y sindicatos (pedidos a partir de 5 ejemplares).



Multitud en el mitin de San Sebastián de los Reyes. 1977.